

060-0460

EZ车货箱门锁



设计用途:

- 这种行李舱门锁是专门为包括旅行房车、旅行拖车等旅行车上的行李舱门和车厢门而设计的。

特性/优点:

- 操作更为省力，装配的容错性也更好
- 充足的手指余隙空间
- 门关闭前翻板把手可以锁定（猛关门动作）
- 式样经过更新
- 改进的撞门设计
- 机械效益增加，使操作更加省力
- 单点或三点致动，以适应多功能锁定要求

TriMark (Xuzhou) Automotive Components Co. Ltd.

Building A5 Jingwu Road
Xuzhou Economic Development Zone
Xuzhou, Jiangsu, PR China PC: 221004

特利马克（徐州）汽车零部件有限公司

中国江苏省徐州经济开发区

厂房A5 邮编：221004

www.trimarkcn.com



TriMark Corporation

500 Bailey Avenue
P.O. Box 350
New Hampton, Iowa
United States

Tel: 641-394-3188

Fax: 641-394-2392

1-800-447-0343

www.trimarkcorp.com



TriMark Corporation

表面处理:

- 翻板把手和外壳: 亚光黑色粉末涂层
- 钢制部件: 镀锌并经透明铬酸盐处理

材料:

- 外壳和翻板把手: 锌压铸
- 支轴盘、轴、支轴柄: 钢制
- 撞门: 塑料或锌压铸

现有功能:

- 有锁定或无锁定
- 同组单一钥匙
- 很多种针对各种应用场合的安装支架可选
- KeyOne Plus
- 多点致动或单点
- 镀锌或塑料撞门

安装:

- 使用 4 个 #8-32 螺纹成型紧固件 (未提供) 安装
- 外壳法兰凹槽已放入垫圈, 安装简便清洁



KeyOne Plus 系统只需一把钥匙, 就可以操控车上的多重门锁部件。功能包括一把便于操作的双向钥匙, 以及一个更为安全的大直径锁体。请致电了解详细信息。

单独部件尺寸仅供参考。参考单独部件图纸以完成尺寸, 规范和安装程序。可提供工程协助和应用图纸

美国专利号 6,547,290

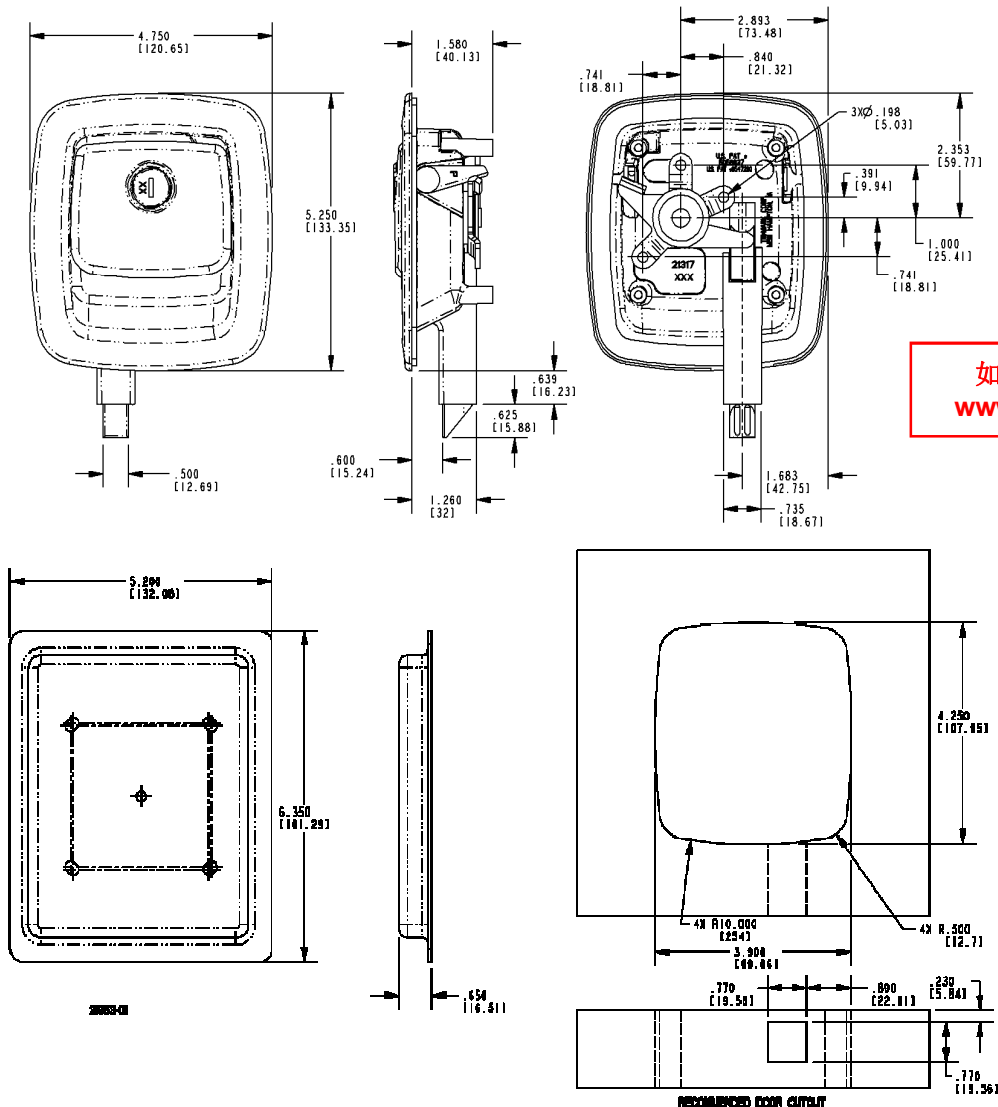

如需更多信息请登录
www.trimarkcorp.com